



# KÖBO

The Chain People

De la mano con la **INDUSTRIA AZUCARERA.**



# SATISFACIENDO LOS REQUERIMIENTOS \_\_\_\_\_ SUPERANDO LAS EXPECTATIVAS.



## SOMOS LOS SOCIOS EXPERIMENTADOS Y CAPACES PARA LA INDUSTRIA AZUCARERA

Las cadenas KOBO son reconocidas en la industria por su alta calidad. Se utilizan además en diferentes aplicaciones.

En la Industria de aceite de palma.

En la industria de pulpa y papel.

Transportando astillas, maderas, productos procesados.

En la industria de energía.

Biomasa. Cenizas.

Transporte de gránulos en la industria de fertilizantes.

## SOLUCIONES ESPECÍFICAS DE KOBO PARA LA INDUSTRIA

Desarrollamos y fabricamos:

**Cadenas y ruedas dentadas para conductores principales de caña**

**Cadenas y ruedas dentadas para conductores de bagazo**

**Cadenas soldadas**

**Cadenas forjadas**

**Diferente tipos de aditamentos**

Los requisitos de la industria azucarera son muy especiales. Un gran número de ingenios azucareros en el mundo se benefician de las cadenas y ruedas dentadas KOBO para alargar la vida útil de sus equipos, minimizar costos de mantenimiento y paradas repentinas. Esto se traduce en mayor rentabilidad de la empresa. KOBO diseña y fabrica cadenas de óptima calidad con los mejores materiales y técnicas de fabricación para las diferentes aplicaciones en los ingenios.



## → NOSOTROS MOVEMOS SUS NEGOCIOS



Parque industrial KÖBO en Alemania

Desde 1894, KÖBO ha estado a la vanguardia de la tecnología utilizada en la fabricación de cadenas. Nuestros altos estándares de calidad, innovación constante, los últimos avances en manufactura y atención a la seguridad de nuestros productos, ha llevado a KÖBO a ser un proveedor líder de cadenas de ingeniería y ruedas dentadas. Hoy en día los especialistas de KÖBO trabajan alrededor del mundo brindando soluciones eficientes e innovadoras.

Somos "los expertos en cadenas"

### UNA COLABORACIÓN QUE FUNCIONA

Un pensamiento estratégico, y un entendimiento distintivo de los requerimientos de la industria han creado nuestro nombre. Nuestros productos son bien conocidos por su larga vida útil, características óptimas de presión de las articulaciones, y bajos coeficientes de fricción dando como resultado un máximo en su productividad.

### SOLUCIONES OPTIMAS Y UN SERVICIO AL CLIENTE DE PRIMERA

KÖBO actúa globalmente. Con el conocimiento, experiencia, y un servicio al cliente de primera, creamos ventajas competitivas para nuestros clientes. Cada proyecto es un nuevo reto. Trabajamos de la mano de nuestros clientes para conocer los requerimientos específicos y brindar las mejores soluciones para cada proyecto. Además de Cadenas y ruedas dentadas, KÖBO fabrica aditamentos, rodillos especiales, cangilones, así como también tabllas y otros componentes para mandos y soluciones de transportadores.

Como le podríamos ayudar?

# CADENAS PARA TRANSPORTADORES DE CAÑA CON RODILLOS EXTERNOS

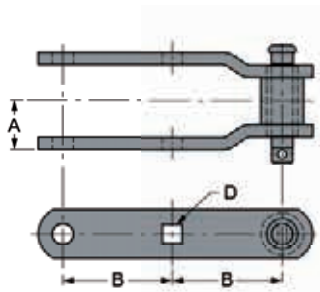

PROPIEDADES  
 A.C. Amor case  
 CARB, Carburizado  
 E.T. Endurecido totalmente

Las dimensiones están en pulgadas. La carga y el peso son en libras.

Cadena No.	Cadena Link-Belt No.	Paso en Pulg.	Fuerza Máxima de Trabajo en Lbs.	Dimensiones - Pulgadas											Peso Promedio por Pie (Lbs.)
				Extremo Final del Perno a L/C	Cabeza del Perno a L/C	Longitud Barra Lateral	Barras Laterales		Perno		Rodillo		Buje	Entre Barra Lateral	
							B	C	D	Espesor	Altura	Dia.			
RR2397-M14	---	12.000	9,200	2 1/2	2 7/32	3	3/8	2 1/2	7/8	CARB.	1 3/4	E.T.	CARB.	2 3/16	9.5
1706-M14	---	12.000	14,000	3 3/16	2 29/32	4	1/2	2 1/2	1	A.C.	2 1/4	E.T.	CARB.	2 15/16	13.9
R2614-M14	---	12.000	29,600	3 1/4	2 15/16	4	5/8	3 1/2	1 1/4	E.T.	2 1/2	E.T.	CARB.	2 11/16	24.00
R2648-M14	---	12.000	29,500	4	3 3/4	5 3/16	3/4	4	1 5/8	E.T.	3 1/4	E.T.	CARB.	3 5/8	35.9
5648-M14	---	12.000	34,000	4	3 3/4	5 3/16	3/4	4 1/2	1 7/8	E.T.	3 1/4*	---	CARB.	3 5/8	42.5

\* Diámetro del Buje - cadenas sin rodillos

**Nota:** Las dimensiones están sujetas a cambio sin previo aviso. Se proporcionaran dimensiones certificadas de materiales solicitados según su requisición.

## CADENA FORJADA

La cadena forjada se fabrica en aleación de acero. En el ingenio azucarero se tienden a utilizar en el lavado de caña y en algunos casos se utiliza con aletas de arrastre.

Número de la cadena	Paso	Ancho de la cadena			Diámetro del perno	Barras laterales		Promedio de resistencia a la ruptura Kg (lb.)		Carga de trabajo máxima Kg (lb.)		Peso aprox. Kg/m (lb./pie)
		Total	Interior			Espesor	Altura	Acero aleado tratado térmicamente	Acero carbon tratado térmicamente	Normal	Flex. frec.	
			A	E								
X-348	76.58	43.94	19.05	12.70	12.70	10.41	27.69	10,886	1,179	544	3.30	
	(3.02)	(1.73)	(0.75)	(0.50)	(0.50)	(0.41)	(1.09)	(24,000)	(2,600)	(1,200)	(2.20)	
X-458	102.39	55.63	25.40	16.00	16.00	11.94	35.05	27,216	2,173	1,814	4.80	
	(4.03)	(2.19)	(1.00)	(0.63)	(0.63)	(0.47)	(1.38)	(60,000)	(48,000)	(4,000)	(3.20)	
X-678	153.19	76.96	32.51	20.57	22.35	18.29	50.80	45,360	38,556	3,221	10.06	
	(6.03)	(3.03)	(1.28)	(0.81)	(0.88)	(0.72)	(2.00)	(100,000)	(85,000)	(7,100)	(3.300)	
698	153.19	98.55	39.62	25.40	28.70	14.22	65.02	68,040	58,968	4,899	17.12	
	(6.03)	(3.88)	(1.56)	(1.00)	(1.13)	(0.56)	(2.56)	(150,000)	(130,000)	(10,800)	(5,200)	

Cadena forjada y cadenas forjadas estándar

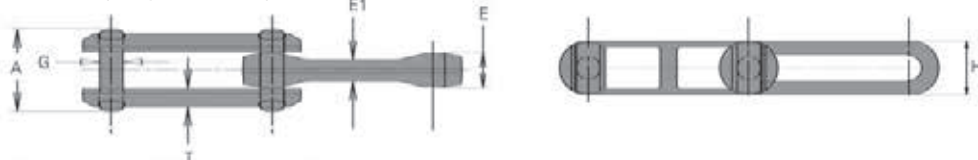

Cadena forjada y sin remaches estilo X

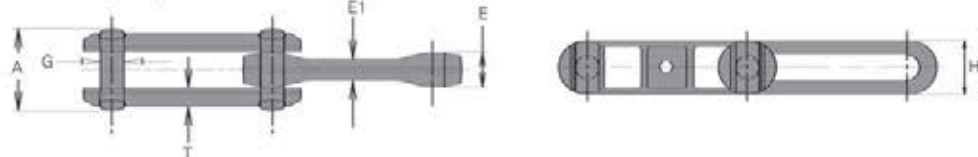

**Nota:** Otros modelos disponibles bajo solicitud.



# CADENAS PARA MESAS ALIMENTADORAS Y LAVADORAS DE CAÑA

En las mesas alimentadoras y lavadoras, las cadenas están sometidas a condiciones ambientales muy adversas. La corrosión, la abrasión, y las cargas de impacto son comunes en esas aplicaciones.

Las cadenas combinadas C102 B, C111, y C132, tienen eslabones fundidos alternando con barras de acero.

Las cadenas de ingeniería se recomiendan para mesas alimentadoras y lavadoras de caña grandes, en donde se requiere mayor resistencia a la tensión y a la abrasión que la ofrecida por las cadenas combinadas.

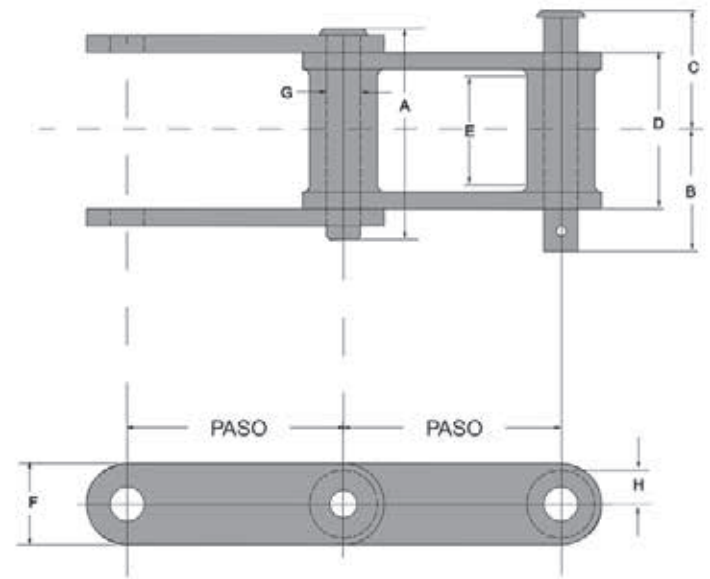

PROPIEDADES  
E.T.- Endurecimiento Total  
EIC.- Endurecimiento por Inducción Circunferencial

Cadena No.	Cadena No.	Paso en Pulg.	Resistencia Mínima al Máximo Esfuerzo en Lbs.	Fuerza Máxima de Trabajo	Remache	Extremo Perno a L/C		Cabeza Perno a L/C	Longitud de Apoyo	Ancho Max. del Diente	Espesor Barra Lateral	Altura Barra Lateral	Perno Dia.	Prop.	Dia. del Barri	Peso Promedio en Lbs. por Pie
						A	B									
A102B	C102B	4.000	24,000	5,000	4 1/8	2 1/4	2 1/16	2 7/8	2	3/8	1 1/2	5/8	E.T.	3 1/32	6.7	
A111	C111	4.760	36,000	7,500	4 3/4	2 5/8	2 3/8	3 3/8	2 3/8	3/8	1 3/4	3/4	E.T.	1 7/16	9.6	
A132	C132	6.050	50,000	10,500	6 1/8	3 11/32	3 1/16	4 3/8	3 1/8	1/2	2	1	E.T.	1 23/32	14.3	
5002	---	6.000	97,000	---	---	4 11/16	2 1/4	2 31/32	---	1/2	2 1/2	15/16	EIC	---	23.0	
ER102B	---	4.00	36000	6300	4 1/8	2 1/4	2 1/16	2 7/8		3/8	1 1/2	5/8	CARB		6.9	
ER111	---	4.76	48000	8850	4 3/8	2 5/8	2 11/32	3 3/8		3/8	2	3/4	A.C		10.2	

Las dimensiones están en pulgadas. El peso es en libras.

# CONDUCTORES DE BAGAZO

Los conductores de Bagazo son una alternativa eficiente para mover el bagazo ya sea para introducirlos a las calderas, o almacenarlo para otros procesos. Usualmente son hileras paralelas de cadenas con un empujador metálico o de madera. Son disponibles en una gran variedad de montajes.

Algunas de las características de las cadenas son: Pasadores de aleación de acero y tratados térmicamente brindando una resistencia optima al desgaste y para evitar la fatiga por corrosión. Su superficie es de un acabado exacto para garantizar un ajuste a presión con las barras laterales e incrementar su vida útil evitando la rotura.

Bujes y rodillos fabricados de acero al carbono y endurecidos por cementación brindando una máxima resistencia al desgaste. Los rodillos proveen un espacio libre más holgado evitando acumulación de material.

Cadena transportadora plana

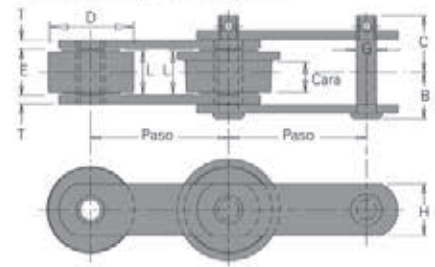

Conductores de bagazo con aditamento A-42

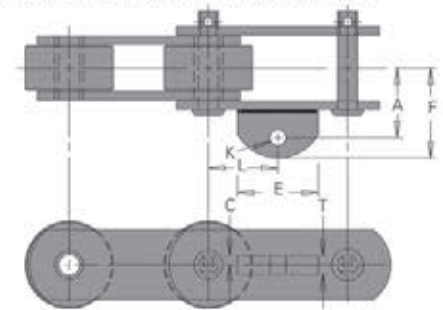

## CADENA TRANSPORTADORA PLANA

Dimensiones en milímetros (pulgadas)

	Número de la cadena	Paso	Ancho			Rodillo					Perno			Barra lateral		Buje		Promedio de resistencia a la rotura Kg (lb.)	Carga de trabajo máx. Kg (lb.)	Peso aprox. por Kg/m (lb./pie.)
			Cabeza del perno al centro	Extremo del perno al centro	Interior	Diá.	Longitud	Estilo 3	Mate-rial 1	Ancho de cara	Diá.	Estilo 3	Mate-rial 1	Altura	Grosor	Mate-rial 1	Mate-rial 1			
			B	C	E	D	L			G			H	T						
Barra lateral recta	95R	101.60	26.16	31.75	25.40	38.10	24.64	T	PMCCH		11.18	A	CHT	28.70	4.83	CRS	ACH	5,897	953	5.1
		(4.00)	(1.03)	(1.25)	(1.00)	(1.50)	(0.97)	T	PMCCH		(0.44)	A	CHT	(1.13)	(0.19)	CRS	ACH	(13,000)	(2,100)	(3.4)
	83R	101.60	35.05	41.40	33.27	50.80	31.75	T	CCH		16.00	A	CHT	38.10	6.35	HC	CCH	9,979	1,656	9.9
		(4.00)	(1.38)	(1.63)	(1.31)	(2.00)	(1.25)	T	CCH		(0.63)	A	CHT	(1.50)	(0.25)	HC	CCH	(22,000)	(3,650)	(6.6)
	1113R	102.62	38.10	44.45	33.27	50.80	31.75	T	CCH		16.00	A	CHT	38.10	7.87	HC	CCH	11,794	1,928	11.1
		(4.04)	(1.50)	(1.75)	(1.31)	(2.00)	(1.25)	T	CCH		(0.63)	A	CHT	(1.50)	(0.31)	HC	CCH	(26,000)	(4,250)	(7.4)
	US-196R	152.40	30.48	36.83	28.70	50.80	26.92	T	CCH		11.18	A	CHT	31.75	6.35	HC	CCH	8,165	1,134	7.5
		(6.00)	(1.20)	(1.45)	(1.13)	(2.00)	(1.06)	T	CCH		(0.44)	A	CHT	(1.25)	(0.25)	HC	CCH	(18,000)	(2,500)	(5.0)
	604R	152.40	33.78	40.13	33.27	63.50	31.75	T	CCH		14.22	A	CHT	38.10	6.35	HC	CCH	9,526	1,588	9.8
		(6.00)	(1.33)	(1.58)	(1.31)	(2.50)	(1.25)	T	CCH		(0.56)	A	CHT	(1.50)	(0.25)	HC	CCH	(21,000)	(3,500)	(6.5)
	631R	152.40	45.21	51.56	35.05	76.20	33.27	T	CCH		19.05	A	CHT	50.80	9.65	HC	CCH	17,237	2,540	18.3
		(6.00)	(1.78)	(2.03)	(1.38)	(3.00)	(1.31)	T	CCH		(0.75)	A	CHT	(2.00)	(0.38)	HC	CCH	(38,000)	(5,600)	(12.2)
	96R	152.40	46.74	53.09	38.10	69.85	36.58	V	CCH	33.27	19.05	A	CHT	50.80	9.65	HC	CCH	21,319	2,676	17.7
		(6.00)	(1.84)	(2.09)	(1.50)	(2.75)	(1.44)	V	CCH	(1.31)	(0.75)	A	CHT	(2.00)	(0.38)	HC	CCH	(47,000)	(5,900)	(11.8)
	1131R	152.40	46.74	53.09	38.10	76.20	36.58	T	CCH		19.05	A	CHT	50.80	9.65	HC	CCH	21,319	2,676	18.8
		(6.00)	(1.84)	(2.09)	(1.50)	(3.00)	(1.44)	T	CCH		(0.75)	A	CHT	(2.00)	(0.38)	HC	CCH	(47,000)	(5,900)	(12.5)
96RX	152.40	46.74	53.09	38.10	69.85	36.58	V	CCH	33.27	19.05	A	CHT	50.80	9.65	HC	CCH	31,752	2,676	17.7	
	(6.00)	(1.84)	(2.09)	(1.50)	(2.75)	(1.44)	V	CCH	(1.31)	(0.75)	A	CHT	(2.00)	(0.38)	HC	CCH	(70,000)	(5,900)	(11.8)	
614R	152.40	45.21	51.56	35.05	63.50	33.27	T	CCH		19.05	A	CHT	50.80	9.65	HC	CCH	17,237	2,540	16.5	
	(6.00)	(1.78)	(2.03)	(1.38)	(2.50)	(1.31)	T	CCH		(0.75)	A	CHT	(2.00)	(0.38)	HC	CCH	(38,000)	(5,600)	(11.0)	
625R	152.40	39.62	45.97	42.93	76.20	41.40	U	AIHT	28.70	16.00	A	CHT	50.80	6.35	HC	CCH	11,340	2,155	14.7	
	(6.00)	(1.56)	(1.81)	(1.69)	(3.00)	(1.63)	U	AIHT	(1.13)	(0.63)	A	CHT	(2.00)	(0.25)	HC	CCH	(25,000)	(4,750)	(9.8)	
2804	152.40	81.76	92.89	92.08	107.95	90.47	T	AHT		38.10	A	AHT	88.90	12.70	AHT	ACH	102,063	10,891	67.5	
	(6.00)	(3.22)	(3.66)	(3.63)	(4.25)	(3.56)	T	AHT		(1.5)	A	AHT	(3.5)	(0.5)	AHT	ACH	(225,000)	(24,000)	(45)	

<sup>1</sup> = Material: CRS-Acero laminado en frío; HC-Alto en carbono; CHT-Ac carbon termotratado; A. IHT-Acero aleado termotratado; CCH-Ac. Carbon cementado; ACH-Ac. Aleado cementado; PMCCH-Polvo de carbon cementado.

<sup>3</sup> = En la siguiente página se muestran los estilos de rodillos, pernos, bujes y barras laterales

**Nota:** Las dimensiones indicadas son nominales. Para diseño y construcción, obtenga planos certificados. Típicamente, los estilos de buje son totalmente redondos o con planos doble, pero pueden variar según la aplicación específica.



## CADENA TRANSPORTADORA PLANA

Dimensiones en milímetros (pulgadas)

	Número de la cadena	Paso	Ancho			Rodillo					Perno			Barra lateral		Buje		Promedio de resistencia a la rotura Kg (lb.)	Carga de trabajo máx. Kg (lb.)	Peso aprox. por Kg/m (lb./pie.)
			Cabeza del perno al centro	Extremo del perno al centro	Interior	Diá.	Longitud	Estilo <sup>3</sup>	Materia <sup>1</sup>	Ancho de cara	Diá.	Estilo <sup>3</sup>	Materia <sup>1</sup>	Altura	Grosor	Materia <sup>1</sup>	Materia <sup>1</sup>			
			B	C	E	D	L				G			H	T					
Barra lateral acodada	1604	152.40	32.51	41.40	26.92	76.20	22.35	T	CCH		12.70	A	ACH	31.75	6.35	CHT	CCH	10,886	1,247	8.1
		(6.00)	(1.28)	(1.63)	(1.06)	(3.00)	(0.88)	T	CCH		(0.50)	A	ACH	(1.25)	(0.25)	CHT	CCH	(24,000)	(2,750)	(5.4)
	2130	152.40	43.69	50.80	33.27	63.50	31.75	T	CCH		19.05	A	CHT	50.80	9.65	HC	CCH	17,237	2,381	16.5
		(6.00)	(1.72)	(2.00)	(1.31)	(2.50)	(1.25)	T	CCH		(0.75)	A	CHT	(2.00)	(0.38)	HC	CCH	(38,000)	(5,250)	(11.0)
	1630	152.40	43.69	51.56	35.05	63.50	33.27	T	CCH		22.35	A	CHT	50.80	9.65	HC	CCH	19,505	2,948	16.5
		(6.00)	(1.72)	(2.03)	(1.38)	(2.50)	(1.31)	T	CCH		(0.88)	A	CHT	(2.00)	(0.38)	HC	CCH	(43,000)	(6,500)	(11.0)
	2184	152.40	43.69	51.56	35.05	76.20	33.27	V	PMCCH	29.97	22.35	A	ACH	50.80	9.65	HC	CCH	19,505	2,948	18.5
		(6.00)	(1.72)	(2.03)	(1.38)	(3.00)	(1.31)	V	PMCCH	(1.18)	(0.88)	A	ACH	(2.00)	(0.38)	HC	CCH	(43,000)	(6,500)	(12.3)
	2184FX <sup>2</sup>	152.40	43.69	51.56	35.05	76.20	33.27	V	PMCCH	29.97	22.35	A	ACH	50.80	9.65	CHT	ACH	34,020	2,948	18.0
		(6.00)	(1.72)	(2.03)	(1.38)	(3.00)	(1.31)	V	PMCCH	(1.18)	(0.88)	A	ACH	(2.00)	(0.38)	CHT	ACH	(75,000)	(6,500)	(12.0)
	9184FX	152.40	52.40	61.93	39.70	76.20	38.10	T	CCH		23.83	A	CCH	63.50	12.70	AHT	ACH	63,506	3,812	27.8
		(6.00)	(2.06)	(2.44)	(1.56)	(3.00)	(1.50)	T	CCH		(0.938)	A	CCH	(2.5)	(0.5)	AHT	ACH	(140,000)	(8,400)	(18.5)
	9185FX	152.40	52.40	61.93	39.70	88.90	38.10	T	CCH		23.83	A	AHTIH	63.50	12.70	AHT	ACH	63,506	3,812	30.8
		(6.00)	(2.06)	(2.44)	(1.56)	(3.50)	(1.50)	T	CCH		(0.938)	A	AHTIH	(2.5)	(0.5)	AHT	ACH	(140,000)	(8,400)	(20.5)
	3184FX	152.40	57.96	51.59	50.80	88.90	46.05	T	AHT		25.40	A	AHTIH	63.50	9.53	CHT	ACH	37,196	4,357	32.6
	(6.00)	(2.28)	(2.03)	(2.00)	(3.50)	(1.81)	T	AHT		(1)	A	AHTIH	(2.5)	(0.375)	CHT	ACH	(82,000)	(9,600)	(21.7)	
VZ9112*	228.60	57.15	65.07	49.20	44.45	49.20	T	CHT		22.23	A	AHTIH	63.50	12.70	CS	CHT	45,362	4,084	22.5	
	(9.00)	(2.25)	(2.56)	(1.94)	(1.75)	(1.94)	T	CHT		(0.875)	A	AHTIH	(2.5)	(0.5)	CS	CHT	(100,000)	(9,000)	(15.0)	
12350	304.80	92.08	102.39	104.78	88.90	104.78	T	AHT		38.10	A	AHT	101.60	15.88	AHT	ACH	136,085	13,160	52.5	
	(12.00)	(3.63)	(4.03)	(4.13)	(3.50)	(4.13)	T	AHT		(1.5)	A	AHT	(4)	(0.625)	AHT	ACH	(300,000)	(29,000)	(35.0)	

## CONDUCTORES DE BAGAZO

Dimensiones en milímetros (pulgadas)

Número del aditamento	Número de la cadena					Diá. del perno				Peso aprox. por Kg/m (lb./pie)
		A	C	E	F		K	L	T	
A-42	53R	39.62	3.30	25.40	50.80	9.65	50.80	6.35	6.3	
		(1.56)	(0.13)	(1.00)	(2.00)	(0.38)	(2.00)	(0.25)		
86R	53R	59.44	4.83	50.80	80.26	12.70	38.10	9.65	9.6	
		(2.34)	(0.19)	(2.00)	(3.16)	(0.50)	(1.50)	(0.38)		
95R	53R	41.40	4.83	31.75	54.10	9.65	76.20	9.65	5.4	
		(1.63)	(0.19)	(1.25)	(2.13)	(0.38)	(3.00)	(0.38)		
119R	53R	50.80	6.35	35.05	68.33	16.00	38.10	12.70	11.3	
		(2.00)	(0.25)	(1.38)	(2.69)	(0.63)	(1.50)	(0.50)		
604R	53R	59.44	6.35	50.80	80.26	16.00	76.20	12.70	9.3	
		(2.34)	(0.25)	(2.00)	(3.16)	(0.63)	(3.00)	(0.50)		
614R	53R	69.85	6.35	50.80	95.25	16.00	76.20	12.70	18.5	
		(2.75)	(0.25)	(2.00)	(3.75)	(0.63)	(3.00)	(0.50)		
631R	53R	65.02	6.35	50.80	90.42	17.53	76.20	12.70	20.3	
		(2.56)	(0.25)	(2.00)	(3.56)	(0.69)	(3.00)	(0.50)		
1131	53R	72.14	6.35	50.80	97.54	16.00	76.20	12.70	20.7	
		(2.84)	(0.25)	(2.00)	(3.84)	(0.63)	(3.00)	(0.50)		
1604	53R	58.67	6.35	50.80	77.72	16.00	76.20	12.70	10.1	
		(2.31)	(0.25)	(2.00)	(3.06)	(0.63)	(3.00)	(0.50)		
2184FX	53R	66.80	6.35	50.80	92.20	16.00	76.20	12.70	20.4	
		(2.63)	(0.25)	(2.00)	(3.63)	(0.63)	(3.00)	(0.50)		
9184FX	53R	84.12	6.35	50.80	109.53	16.66	76.20	12.70	0.29	
		(3.31)	(0.25)	(2.00)	(4.31)	(0.66)	(3.00)	(0.5)		
9185FX	53R	84.12	6.35	50.80	109.53	16.66	76.20	12.70	0.29	
		(3.31)	(0.25)	(2.00)	(4.31)	(0.66)	(3.00)	(0.5)		
3184FX	53R	92.08	6.35	50.80	117.48	15.88	76.20	12.70	0.33	
		(3.63)	(0.25)	(2.00)	(4.63)	(0.63)	(3.00)	(0.5)		

### Estilos de pernos



### Estilos de rodillos

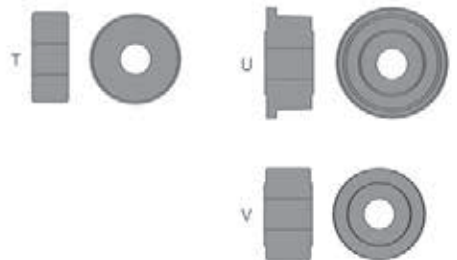

\* = VOSAZ9112

<sup>1</sup> = Material: CRS-Acero laminado en frío; HC-Alto en carbono; CHT-Ac. carbon termotratado; AHT Acero aleado termotratado; CCH-Ac. Carbon cementado; ACH-Ac. Aleado cementado; PMCCH-Polvo de carbon cementado.

<sup>2</sup> = Barra lateral acodada.

<sup>3</sup> = Nota: Las dimensiones indicadas son nominales. Para diseño y construcción obtenga planos certificados.

# ADITAMENTO ABISAGRADO PARA EL MONTAJE DEL EMPUJADOR

El aditamento abisagrado estilo 2C para el montaje de los empujadores o raspadores se usa en conjunto con el aditamento fijo a la cadena estilo A42. Usualmente en 2 hileras paralelas de cadena. Esta combinación del A42 con el abisagrado 2C permite movimiento y evita que la cadena se trabe por irregularidades en la longitud de los tramos de cadena.

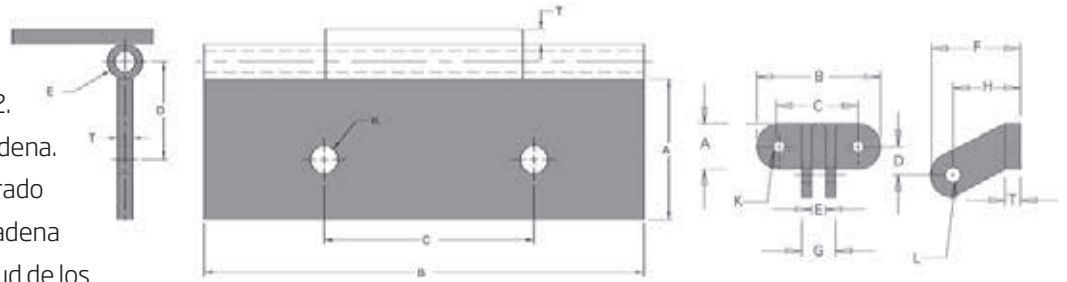

Número del aditamento											Diá. del tornillo	Diá. del remache	Peso aprox. Kg (lb.) cada unidad
	A	B	C	D	E	F	G	H	K	L	T		
2C	50.80 (2.00)	127.00 (5.00)	88.90 (3.50)	25.40 (1.00)	16.00 (0.63)	101.60 (4.00)	38.10 (1.50)	76.20 (3.00)	12.70 (0.50)	16.00 (0.63)	17.53 (0.69)	1.3 (2.80)	
15C	44.45 (1.75)	88.90 (3.50)	63.50 (2.50)	20.57 (0.81)	11.18 (0.44)	45.97 (1.81)	25.40 (1.00)	28.70 (1.13)	7.87 (0.31)	9.65 (0.38)	7.11 (0.28)	0.3 (0.70)	
VZ9112*	88.90 (3.50)	279.40 (11.00)	133.35 (5.25)	61.93 (2.44)	22.35 (0.88)					17.45 (.687)	9.65 (0.38)	3.26 (7)	

Dimensiones en milímetros (pulgadas)

## CONDUCTORES PRINCIPALES DE CAÑA

Las cadenas para transportadores de caña KOBO son diseñadas y fabricadas en aceros de gran calidad para resistir las demandas de esta aplicación y brindar una larga vida útil de una manera eficiente. Estas cadenas están disponibles en pasos de 6", 8" y 12" Las cargas promedio de resistencia a la rotura varían desde 140,000Lbs a 310,000 Lbs.

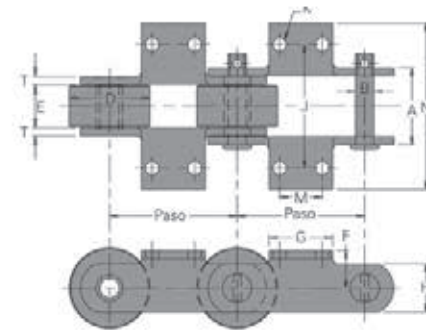

Número del accesorio	Número de la cadena	Paso	Diá. del perno		Estilo del perno	Ancho interior	Diá. del rodillo	Barra lateral		Aditamento					Diá. del tornillo	Promedio de Resistencia a la rotura Kg (lb.)	Carga de trabajo máx	Peso aprox. Kg/m (lb./pie)
			A	B				H	T	F	G	M	N	J				
K-2	96R	152.40 (6.00)	77.72 (3.06)	19.05 (0.75)	A	38.10 (1.50)	69.85 (2.75)	50.80 (2.00)	9.65 (0.38)	41.40 (1.63)	139.70 (5.50)	76.20 (3.00)	152.40 (6.00)	111.25 (4.38)	12.70 (0.50)	21,319 (47,000)	2,676 (5,900)	23.7 (15.80)
			77.72 (3.06)	19.05 (0.75)	A	38.10 (1.50)	69.85 (2.75)	50.80 (2.00)	9.65 (0.38)	41.40 (1.63)	139.70 (5.50)	76.20 (3.00)	152.40 (6.00)	111.25 (4.38)	12.70 (0.50)	31,752 (70,000)	2,676 (5,900)	23.7 (15.80)
2178RX	152.40 (6.00)	77.72 (3.06)	22.35 (0.88)	K	38.10 (1.50)	69.85 (2.75)	57.15 (2.25)	9.65 (0.38)	41.40 (1.63)	114.30 (4.50)	76.20 (3.00)	145.29 (5.72)	111.25 (4.38)	12.70 (0.50)	38,556 (85,000)	3,130 (6,900)	23.0 (15.30)	
																		2198RX
600175	152.40 (6.00)	92.20 (3.63)	28.70 (1.13)	A	39.62 (1.56)	76.20 (3.00)	69.85 (2.75)	12.70 (0.50)	50.80 (2.00)	107.95 (4.25)	76.20 (3.00)	147.62 (5.81)	111.25 (4.38)	14.27 (0.56)	79,379 (175,000)	1,588 (3,500)	35.3 (23.50)	
																		9063RXX
896R	203.20 (8.00)	77.72 (3.06)	19.05 (0.75)	A	38.10 (1.50)	69.85 (2.75)	50.80 (2.00)	9.65 (0.38)	41.40 (1.63)	139.70 (5.50)	88.90 (3.50)	159.51 (6.28)	111.25 (4.38)	12.70 (0.50)	21,319 (47,000)	2,676 (5,900)	25.4 (16.90)	
																		806R
800RX	203.20 (8.00)	98.55 (3.88)	25.40 (1.00)	K	45.97 (1.81)	88.90 (3.50)	76.20 (3.00)	12.70 (0.50)	55.63 (2.19)	177.80 (7.00)	114.30 (4.50)	180.09 (7.09)	131.83 (5.19)	16.00 (0.63)	56,700 (125,000)	4,445 (9,800)	39.2 (26.10)	
																		2804

Dimensiones en milímetros (pulgadas)





**KÖBO**

The Chain People

# CADENAS DE ACERO SOLDADO

Las cadenas de acero soldado KÖBO proveen una mayor resistencia a la tensión y al desgaste. Son suministradas con bujes soldados por precisión a las barras laterales y ensambladas con pasadores endurecidos térmicamente brindando una mayor resistencia y durabilidad.

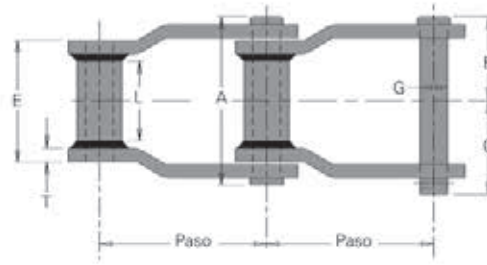

Barra lateral acodada

## ESPECIFICACIONES DE LA CADENA DE ACERO SOLDADO PARA INGENIOS

Dimensiones en milímetros (pulgadas)

Número de la cadena	Paso	Ancho de la cadena				Cilindro		Diá. del perno	Resistencia de las barras laterales Kg (lb.)		Promedio de resistencia a la rotura Kg (lb.)	Carga de trabajo máxima	Peso aprox. Kg/m (lb./pie)
		Total	Cabeza del perno al eje	Extremo del perno al eje	Longitud del soporte	D	L		Espesor	Altura			
WH-78	66.27 (2.61)	76.20 (3.00)	36.58 (1.44)	39.62 (1.56)	50.80 (2.00)	22.35 (0.88)	28.70 (1.13)	12.70 (0.50)	6.35 (0.25)	28.70 (1.13)	14,968 (33,000)	1,587 (3,500)	6.01 (4.00)
WH-82	78.11 (3.08)	82.55 (3.25)	39.62 (1.56)	42.93 (1.69)	57.15 (2.25)	26.92 (1.06)	31.75 (1.25)	14.22 (0.56)	6.35 (0.25)	31.75 (1.25)	16,329 (36,000)	1,996 (4,400)	7.21 (4.80)
WH-124	101.60 (4.00)	107.95 (4.25)	51.56 (2.03)	56.39 (2.22)	69.85 (2.75)	31.75 (1.25)	41.40 (1.63)	19.05 (0.75)	9.65 (0.38)	38.10 (1.50)	27,216 (60,000)	3,334 (7,350)	12.46 (8.30)
WH-132	153.67 (6.05)	158.75 (6.25)	76.20 (3.00)	82.55 (3.25)	111.25 (4.38)	44.45 (1.75)	73.15 (2.88)	25.40 (1.00)	12.70 (0.50)	50.80 (2.00)	45,360 (100,000)	6,940 (15,300)	21.32 (14.20)

## ADITAMENTOS DE LA CADENA DE ACERO SOLDADO

Número del aditamento	Número de la cadena	Dimensiones						
		A	B	C	E	F	T	G
H-2	WH-78				90.42 (3.56)	20.57 (0.81)	7.87 (0.31)	6.35 (0.25)
H-2	WH-82				92.20 (3.63)	26.16 (1.03)	9.65 (0.38)	6.35 (0.25)
RF-12	WH-132	304.80 (12.00)	115.82 (4.56)		133.35 (5.25)			25.40 (1.00)

Dimensiones en milímetros (pulgadas)

Aditamento H-2

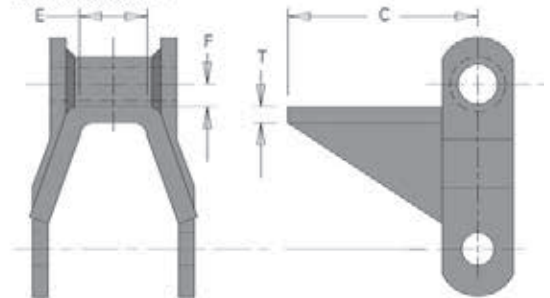

Aditamento RF-12

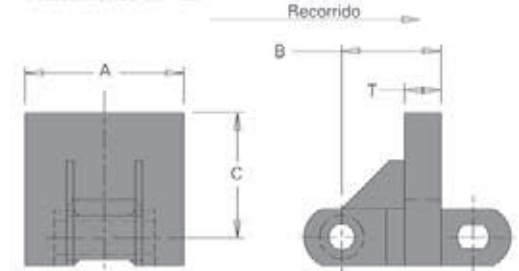

Aditamento A-42

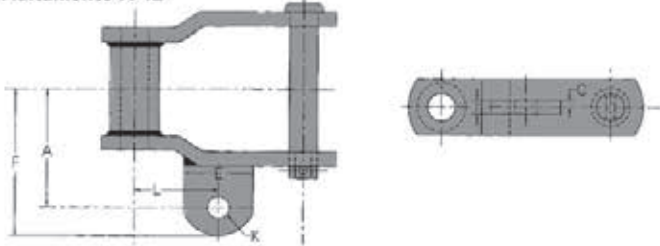

## ADITAMENTO A-42 PARA CADENAS DE ACERO SOLDADO

Número del aditamento	Número de la cadena	Dimensiones							Peso aprox. Kg/m (lb./pie)
		A	C	E	F	K	L	T	
A-42	WH-132	107.95 (4.25)	6.35 (0.25)	63.50 (2.50)	133.35 (5.25)	19.84 (0.78)	76.96 (3.03)	12.70 (0.50)	22.76 (15.16)

Dimensiones en milímetros (pulgadas)

# RUEDAS DENTADAS

AYUDANDO AL MOVIMIENTO DE SU EMPRESA, \_\_\_\_\_

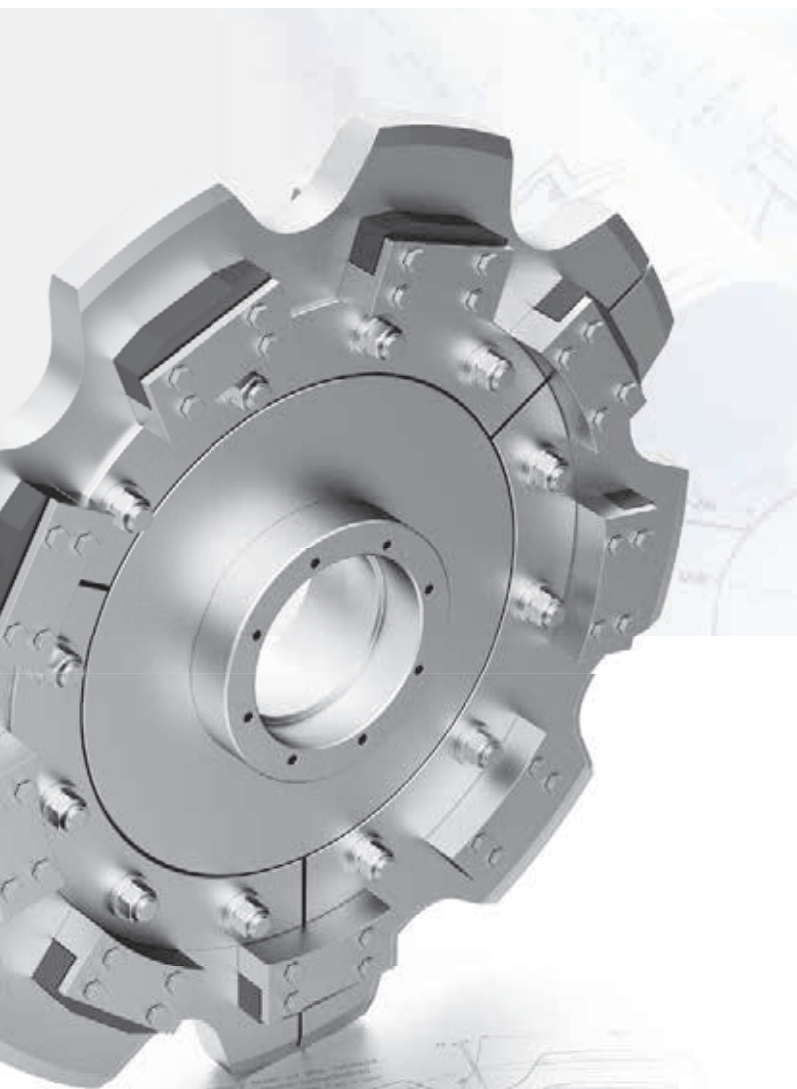

## HECHOS CONCRETOS PARA UN MEJOR RENDIMIENTO

Cadenas y Ruedas dentadas van de la mano. Una cadena solo puede ser tan buena como las ruedas dentadas en las que opera. La calidad de estas es de extrema importancia para el sistema impulsor. Por lo tanto, KOBO ofrece una amplia gama, y tipos de ruedas dentadas para casi todas las aplicaciones. Materiales especiales como acero inoxidable para requerimientos especiales y procesos de fabricación de alta calidad como es el endurecimiento de dientes por inducción son de gran importancia para soluciones específicas.



# KÖBO

The Chain People

## Y CONTINÚA EN MOVIMIENTO

Características de las ruedas dentadas de KÖBO:

Ruedas dentadas con maza en un lado o ambos lados

Ruedas dentadas con mazas soldadas

Ruedas dentadas con chavetero

Ruedas dentadas con agujeros roscados para tornillos de ajuste

Ruedas dentadas con surcos para liberar la suciedad

Ruedas dentadas con amplios espacios libres en la brecha del diente

Ruedas dentadas con anillos segmentados

Ruedas dentadas con dientes endurecidos por inducción

Piñón de mando



Rueda dentada bipartida



### MAS SOLUCIONES AL ALCANCE DE SU MANO

KÖBO fabrica Ruedas dentadas simple, doble o triple con diámetros de hasta 1.7 metros. Ruedas dentadas estándares, diseño por pedido de ruedas dentadas para cadenas de ingeniería y piñones para cadenas de rodillos son parte de nuestros productos.



Nuestros clientes pueden confiar en nosotros: KÖBO está certificado de acuerdo a las normas DIN EN ISO 9001:2008

# KOBO - EUROPE OFICINAS PRINCIPALES

KÖBO GmbH & Co. KG  
Hatzfelder Str. 115  
D-42281 Wuppertal  
Tel.: +49 202 7093-0  
Fax: +49 202 7093-142  
E-Mail: info@koebo.com  
www.koebo.com

## ASIA

The Chain House / KÖBO Asia  
162/2 Phattanakarn Rd. 78  
Prawet Parwet 10250 Bangkok  
Thailand  
Tel.: +66 2321 6913 5  
Fax: +66 2321 6916



## EEUU

KOBO USA LLC  
Chicago  
115 W Lake Drive  
Glendale Heights, IL 60139  
Tel.: +1 630 682 3066  
E-Mail: info@kobousa.com

[www.kobousa.com](http://www.kobousa.com)

## POLONIA

Köhler & Bovenkamp Polska  
Polska Sp. z o.o.  
88-400 Znin ul. Przemysłowa 2  
woj. kujawsko-pomorskie  
Tel.: +48 52 30 31 36 1  
Fax: +48 52 30 31 36 4  
E-Mail: marketing@koebo.pl  
[www.koebo.pl](http://www.koebo.pl)

## REINO UNIDO

KÖBO (UK) Ltd. Ketten House  
Leestone Road,  
Sharston Industrial Area,  
GB-Manchester, M22 4RB  
Tel.: +44 (0)161 491 9840  
Fax: +44 (0)161 428 1999  
E-Mail: info@kobo.co.uk  
[www.kobo.co.uk](http://www.kobo.co.uk)

## FRANCIA

KÖBO France S.A.R.L.  
6 rue du Chant des Oiseaux  
F-78360 Montesson  
Tel.: +33 1 30 15 24 50  
Fax: +33 1 34 80 16 50  
E-Mail: kobo.france@wanadoo.fr  
[www.koebo.com/fr](http://www.koebo.com/fr)



SATISFACIENDO LOS REQUERIMIENTOS.  
→ SUPERANDO LAS EXPECTATIVAS.